

# Fiche technique

Caractéristiques du produit



Cuiseur à induction drop-in électrique 9 niveaux de performance, panneau de commande manuel 230 V

<b>Modèle</b>	<b>Code SAP</b>	00011149
---------------	-----------------	----------



– Type de contrôle: Digitale

<b>Code SAP</b>	00011149	<b>Poids net [kg]</b>	4.30
<b>Largeur nette [mm]</b>	380	<b>Puissance électrique [kW]</b>	3.500
<b>Profondeur nette [mm]</b>	360	<b>Alimentation</b>	230 V / 1N - 50 Hz
<b>Hauteur nette [mm]</b>	125		

# Fiche technique



Dessin technique

Cuiseur à induction drop-in électrique 9 niveaux de performance, panneau de commande manuel 230 V

Modèle

Code SAP

00011149

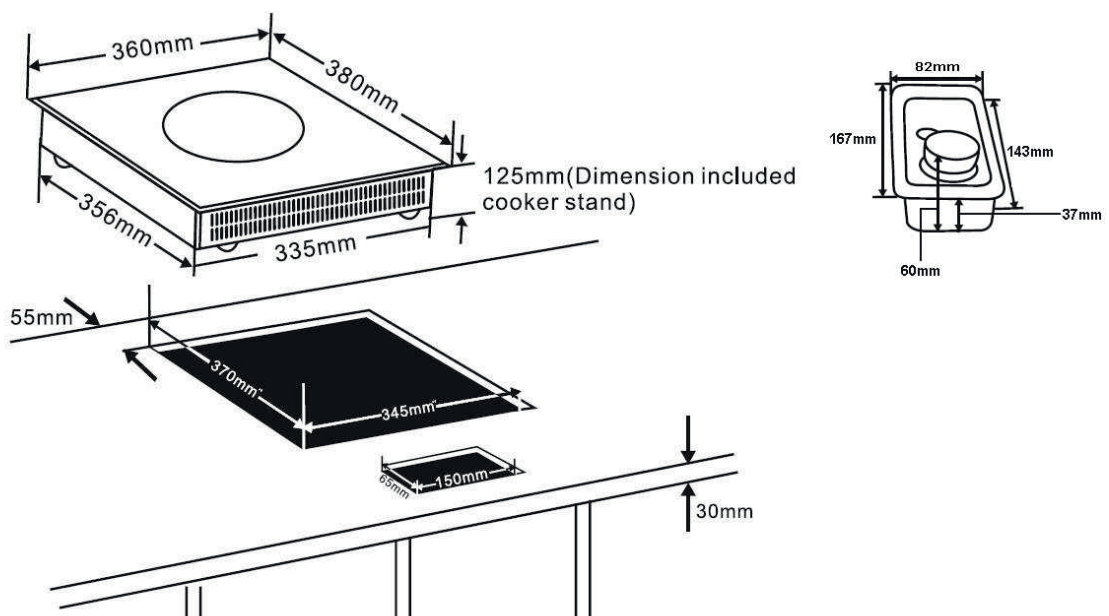
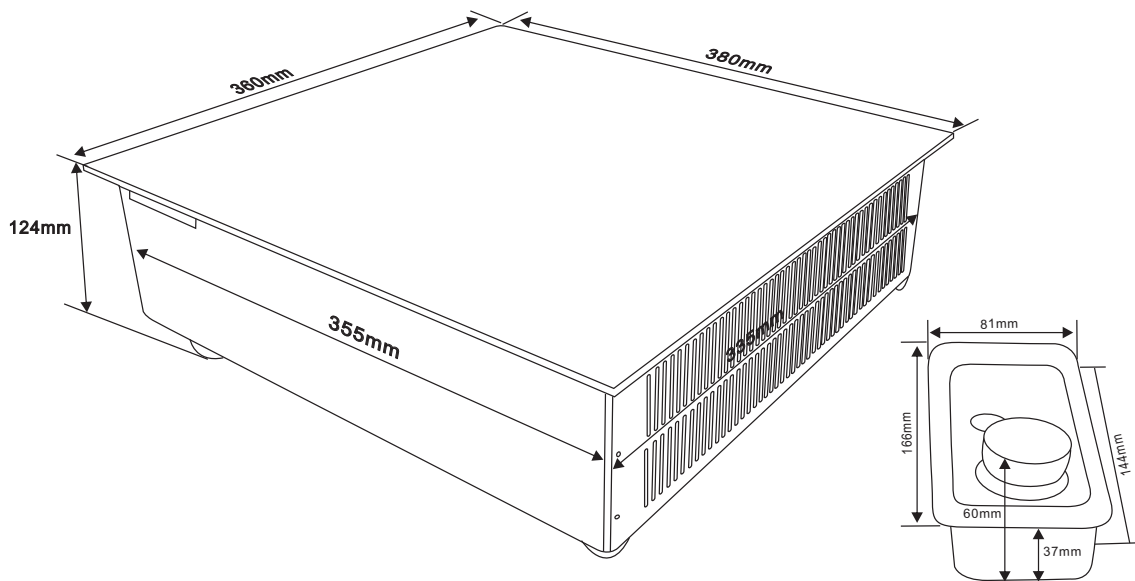

### Cuiseur à induction drop-in électrique 9 niveaux de performance, panneau de commande manuel 230 V

Modèle

Code SAP

00011149

1

#### **Puissance 3,5kW**

Hautes performances  
– Chauffage rapide

2

#### **Induction**

Efficacité de chauffage  
– Économies et gain de temps

3

#### **Conception entièrement en acier inoxydable**

Assurer une longue durée de vie  
Haut niveau d'hygiène  
– Préparation sûre des aliments; Longue durée de vie;  
Nettoyage facile et respect plus facile des normes  
d'hygiène (HACCP)

4

#### **Commande numérique En combinaison avec un bouton rotatif manuel**

Contrôle précis  
– Moins de taux d'erreur pendant le fonctionnement  
– Contrôle plus confortable

5

#### **Écran LED**

Paramètres puissance lisible  
– Moins de taux d'erreur pendant le fonctionnement

6

#### **De table**

Facilement transportable  
– Peut être placé n'importe où sur le plan de  
travail (do stolu)

7

#### **Version drop in**

Peut être intégré dans le plan de travail  
– Grande variabilité et haut niveau d'hygiène

# Fiche technique

Paramètres techniques



Cuiseur à induction drop-in électrique 9 niveaux de performance, panneau de commande manuel 230 V

Modèle

Code SAP

00011149

**1. Code SAP:**

00011149

**2. Largeur nette [mm]:**

380

**3. Profondeur nette [mm]:**

360

**4. Hauteur nette [mm]:**

125

**5. Poids net [kg]:**

4.30

**6. Largeur brute [mm]:**

380

**7. Profondeur brute [mm]:**

500

**8. Hauteur brute [mm]:**

150

**9. Poids brut [kg]:**

5.50

**10. Type d'appareil:**

Appareil électrique

**11. Matériel:**

Inox

**12. Puissance électrique [kW]:**

3.500

**13. Alimentation:**

230 V / 1N - 50 Hz

**14. Type de contrôle:**

Digitale